

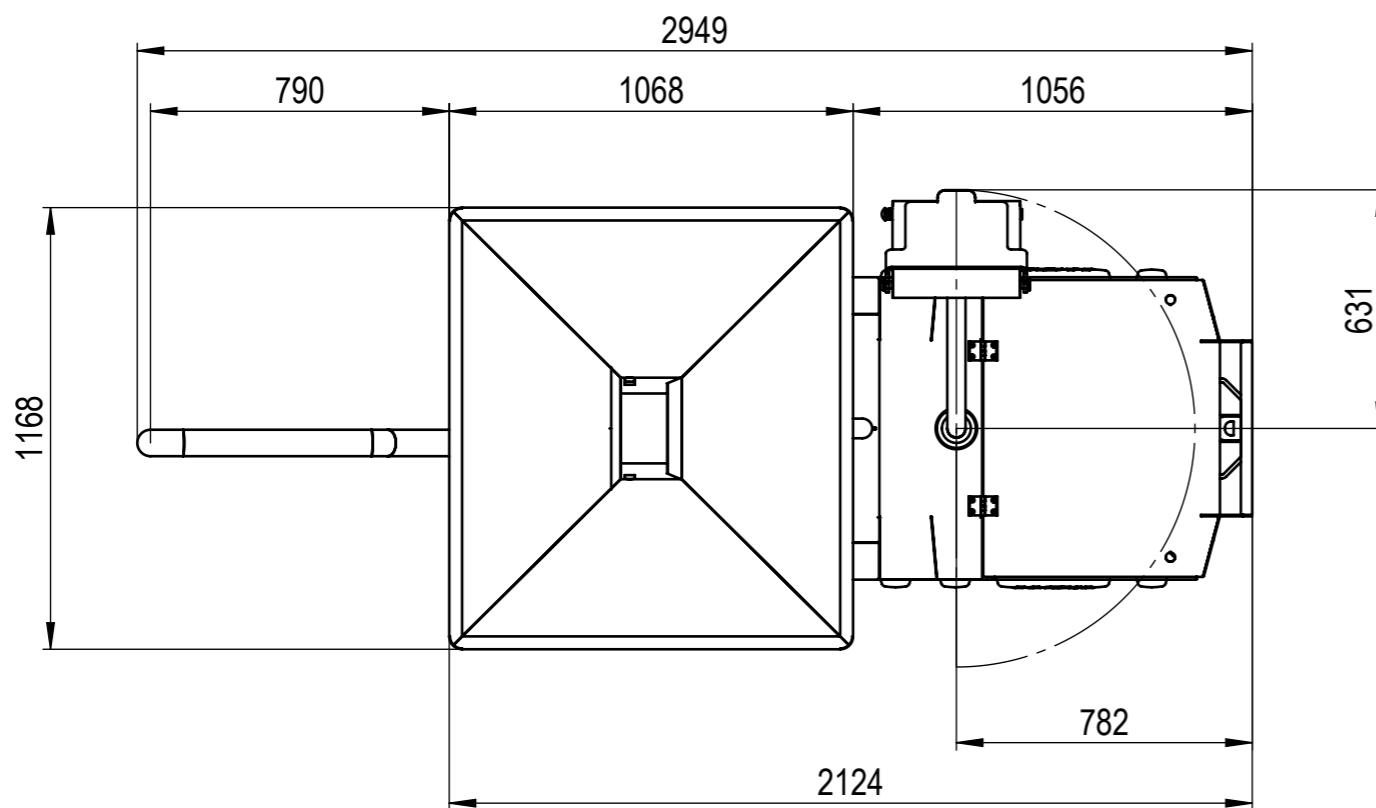

E



MASSBLATT / DIMENSION SHEET

Bezeichnung: Feinstzerkleinerer / Emulsifier	Typ: FZ175	Kunde / Land: - / -
Information: manuelles Regelventil / manual valve	Maschinennummer: Std.	SEZ / NAR: - gez. hall
Maschinenfabrik LASKA Gesellschaft m.b.H. Makartstraße 60, 4050 Traun - Austria T +43 7229 / 606-0 laska@laska.at	Urheber- und Schutzrechte dieser Pläne bleiben uns vorbehalten. Vervielfältigung und Weitergabe nur durch unsere schriftliche Zustimmung.	Modell: FZ0175 / 61000 am: 11.03.2015
Blatt: 1 / 2 M: 1:20		Nr.: FZ0175.00001
		

Technische Daten / technical data

Trichterinhalt	hopper volume	[ltr]	200
Lochscheiben Ø	hole plate Ø	[mm]	175

Abmessungen / dimensions

Abmessungen Maschine L x B x H	dimensions machine l x w x h	[mm]	2124 x 1068 x 1313
Verpackung Seekiste L x B x H	seaworthy case l x w x h	[mm]	2650 x 1500 x 1600
Einbringmaße H x B	minimal height and width for transport h x w	[mm]	1350 x 1100
Mindestraumhöhe	minimum ceiling height	[mm]	2000

Gewichte / weights

Netto-Maschine ca.	net-machine approx.	[kg]	1300
Brutto mit Verpackung	gross with packing approx.	[kg]	1560

Elektrische Daten / electrical data AC - 3x400V / 50Hz

Ausführung	model	[-]	Standard
Nennleistung	rated power	[kW]	91
Nennstrom	rated current	[A]	155
Sicherung träge	fuse	[A]	160
Zuleitungsquerschnitt	feed pipe cross section	[mm ²]	70

MASSBLATT / DIMENSION SHEET

Bezeichnung: Feinstzerkleinerer / Emulsifier	Typ: FZ175	Kunde / Land: - / -
Information: manuelles Regelventil / manual valve	Maschinennummer: Std.	SEZ / NAR: - gez. hall
Maschinenfabrik LASKA Gesellschaft m.b.H. Makartstraße 60, 4050 Traun - Austria T +43 7229 / 606-0 laska@laska.at	Urheber- und Schutzrechte dieser Pläne bleiben uns vorbehalten. Vervielfältigung und Weitergabe nur durch unsere schriftliche Zustimmung.	Modell: FZ0175 / 61000 am: 11.03.2015
	Blatt: 2 / 2 M: 1:20	Nr.: FZ0175.00001
		 LASKA